

## Laterizi Fauci Produzione Srl

Contrada Bordea - Sciacca (AG)

### TRAMEZZO PORIZZATO 10x25x50

#### Scheda tecnica

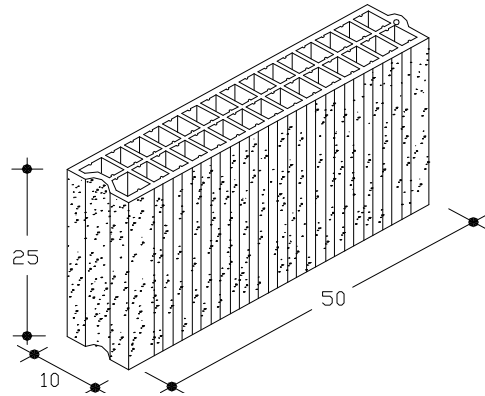

#### DESCRIZIONE E CARATTERISTICHE DEL BLOCCO (UNI 771-1)

DESCRIZIONE		Blocco in laterizio porizzato con giacitura a fori verticali
CLASSIFICAZIONE		LD, Elemento per muratura in laterizio in muratura protetta, non strutturale.
CATEGORIA BLOCCHI		II
FORATURA	%	55
MASSA VOLUMICA A SECCO LORDA	daN/m <sup>3</sup>	654
CONDUTTIVITA' EQUIVALENTE DEL BLOCCO	W/mK	0,193

#### RESISTENZA MECCANICA DEI BLOCCHI

RESISTENZA A COMPRESIONE NELLA DIREZIONE DEI FORI	N/mm <sup>2</sup>	> 5,0
RESISTENZA A COMPRESIONE NELLA DIREZIONE NORMALE AI FORI	N/mm <sup>2</sup>	> 1,5

#### MATERIALE IN OPERA PER m<sup>2</sup> DI MURO

TIPO DI PARETE		Parete monostrato spessore cm 10
NUMERO DI ELEMENTI IN OPERA		7,63
MALTA (spessore dei giunti 8 mm)	dm <sup>3</sup>	8,14
MASSA SUPERFICIALE PER m <sup>2</sup> DI PARETE (con intonaco cm 1,5+1,5)	daN/m <sup>2</sup>	131

#### CARATTERISTICHE TERMICHE, ACUSTICHE E DI RESISTENZA AL FUOCO

ISOLAMENTO TERMICO (UNI EN 1745)		Malta tradizionale ( $\lambda=0.93$ W/mK)	Malta termica ( $\lambda=0.18$ W/mK)
CONDUTTIVITA' TERMICA EQUIVALENTE $\lambda_e$	W/mK	0,216	0,213
RESISTENZA TERMICA	m <sup>2</sup> K/W	2,157	2,113
TRASMITTANZA DELLA PARETE "U"	W/m <sup>2</sup> K	1,382	1,382
TRASMITTANZA DELLA PARETE INTONACATA "U"	W/m <sup>2</sup> K	1,323	1,307
FATTORE DI ATTENUAZIONE $f_d$ (ATTENUAZIONE)	-	0,886	0,885
FATTORE DI DECREMENTO $\phi$ (SFASAMENTO)	h	3,06	3,08
TRASMITTANZA TERMICA PERIODICA $ Y_{iel} $	W/m <sup>2</sup> K	1,332	1,318
PERMEABILITA' AL VAPORE $\delta$	daN/msPa	19,3x10E-12	
POTERE FONOISOLANTE $R_w$	dB	43 (valore calcolato)	
RESISTENZA AL FUOCO E.I.	min	-	

#### ISTRUZIONI PER IL MONTAGGIO

Il tramezzo va realizzato con i blocchi disposti a fori verticali, i giunti orizzontali (interrotti centralmente per cm 2) dello spessore di 8 mm devono essere realizzati con malta cementizia di classe uguale o superiore a M2,5. I laterizi vanno bagnati prima della posa e la messa in opera deve essere fatta prevedendo un opportuno sfalsamento dei giunti verticali.

#### VOCE DI CAPITOLATO

Tramezzo dello spessore di 10 cm, realizzato in blocchi di laterizio porizzato 10x50x25, marcati CE in categoria II sistema 4 secondo UNI EN 771-1, aventi peso specifico apparente (vuoto x pieno) non superiore a 800 daN/m<sup>3</sup>, posti in opera a fori verticali, con malta cementizia di classe uguale o superiore a M2,5, giunti sia verticali che orizzontali dello spessore di mm 8. Sono compresi e compensati nel prezzo il trasporto, la posa in opera, l'onere dei ponteggi e quant'altro occorre per dare il lavoro finito a perfetta regola d'arte.